

POZNÁMKY:

1. MATERIÁL DRENÁŽE VIZ ČL. 8.10 TP 83
2. KRUHOVÁ TUHOST DRENÁŽNÍ TRUBKY JE MIN. SN8
3. DRENÁŽNÍ TRUBKA JE PERFOROVANÁ PO CELÉM SVÉM OBVODĚ
4. DRENÁŽNÍ TRUBKA JE ULOŽENA V PODÉLNÉM SKLONU MIN. 3%
5. DRENÁŽNÍ BETON – CEMENTOVÝ BETON MEZEROVITÝ DLE TKP 18
6. FABION JE VYTVOŘEN CEMENTOVOU MALTOU M 10 DLE ČSN EN 998-2

ŘADA 200 – SPODNÍ STAVBA
ODVODNĚNÍ RUBU OPĚR
DRENÁŽ ZA OPĚROU

MD ČR
 ODBOR POZEMNÍCH
 KOMUNIKACÍ

VL 4
204.01a
 01/2020

POHLED



ŘEZ A-A

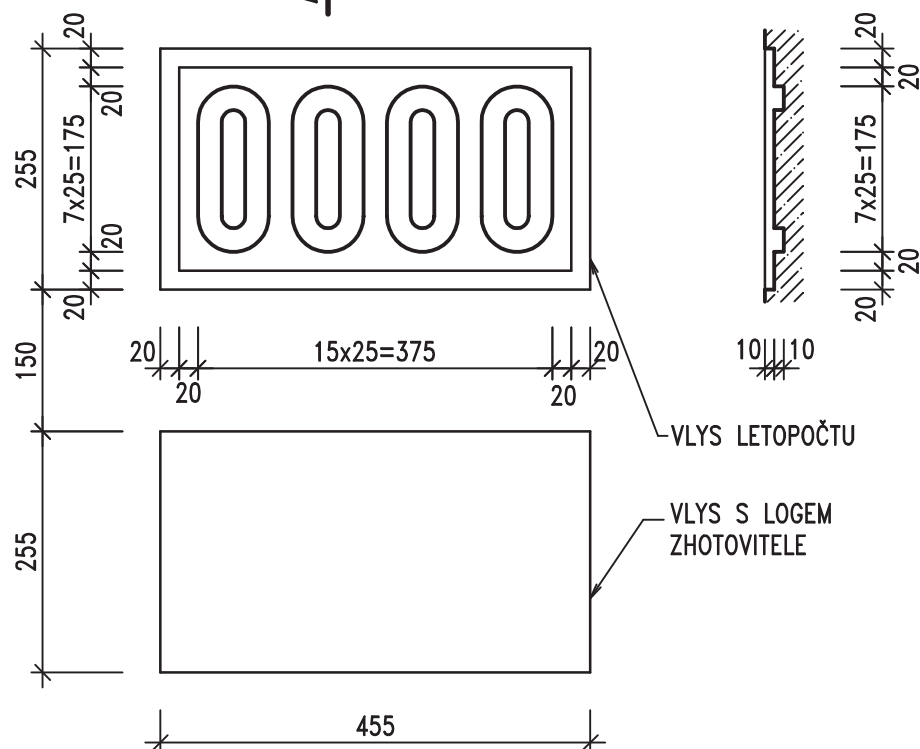

POHLED NA KŘÍDLO – UMÍSTĚNÍ TABULKY A LOGA

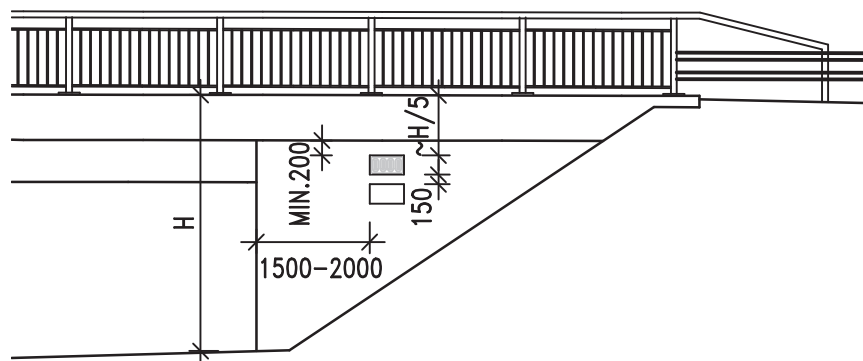

POZNÁMKY:

1. DLE ČSN 76 6201, ČL. 13.15.1 SE VYZNAČÍ ROK DOKONČENÍ VÝSTAVBY NOSNÉ (MOSTNÍ) KONSTRUKCE
2. LETOPOČET BUDE VYZNAČEN VLOŽENÍM ŠABLONY DO BEDNĚNÍ
3. POD LETOPOČET JE MOŽNÉ OSADIT VLYS S LOGEM ZHOTOVITELE
4. V MÍSTĚ LETOPOČTU A LOGA VÝZTUŽ OPATŘIT OCHRANNÝM NÁTĚREM
5. NENÍ-LI MOŽNÉ UMÍSTĚNÍ NA KŘÍDLE, UMÍSTÍ SE NA LÍC OPĚRY NEBO NA NOSNOU KONSTRUKCI

ŘADA 200 – SPODNÍ STAVBA

LETOPOČET A LOGO ZHOTOVITELE

MD ČR

ODBOR POZEMNÍCH
KOMUNIKACÍ

VL 4

209.01
05/2019

PODÉLNÝ ŘEZ KLOUBEM:

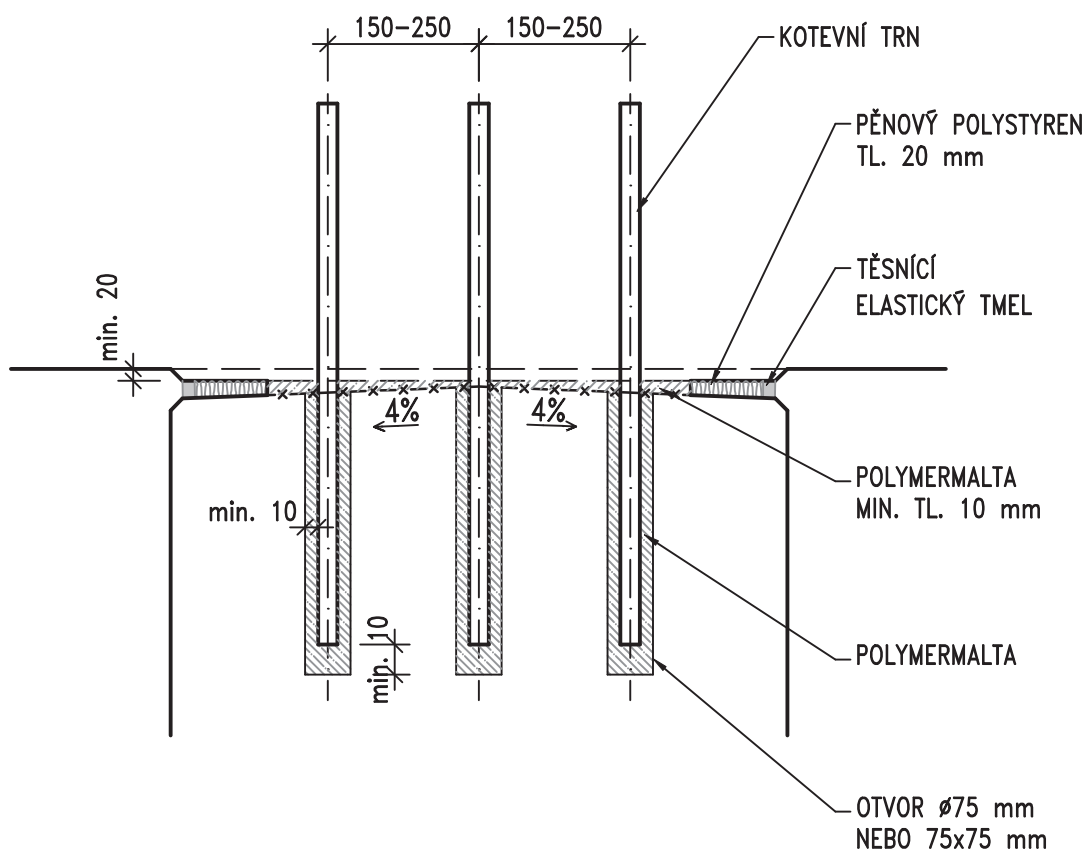

POZNÁMKY:

1. ROZMĚRY VRUBOVÉHO KLOUBU A POČET, DÉLKA A PRŮMĚR KOTEVNÍCH TRNŮ SE STANOVÍ NA ZÁKLADĚ STATICKÉHO POSOUZENÍ
2. KOTEVNÍ TRN Z TYČOVÉ OCELI S235, PROTIKOROZNÍ OCHRANA EPOXIDOVÝM NÁTĚREM MINIMÁLNÍ TLOUŠŤKY $300 \mu\text{m}$ NEBO EPOXIDOVÝM POVLAKEM DLE TP 136 NEBO ŽÁROVÝM ZINKOVÁNÍM PONOREM Zn $80 \mu\text{m}$
3. POLYMERMALTA (DŘÍVE POD NÁZVEM PLASTMALTA) DLE TKP 18 A TP 124, PŘÍLOHA 2
4. VRSTVU POLYMERMALTY TL. 10 mm LZE VYNECHAT, POKUD SE NEPOŽADUJE KONSTRUKČNÍ OPATŘENÍ PROTI BLUDNÝM PROUDŮM DLE TP 124
5. PĚNOVÝ POLYSTYREN EPS – EN 13163 – CS(10)30
6. TĚSNÍCÍ ELASTICKÝ TMEL DLE ČSN ISO 11600 (F-25-HM-M1p)

ŘADA 300 – NOSNÁ KONSTRUKCE
VRUBOVÝ KLOUB S IZOLAČNÍ ÚPRAVOU
PROTI BLUDNÝM PROUDŮM

MD ČR
ODBOR POZEMNÍCH
KOMUNIKACÍ

VL 4
303.01
01/2020

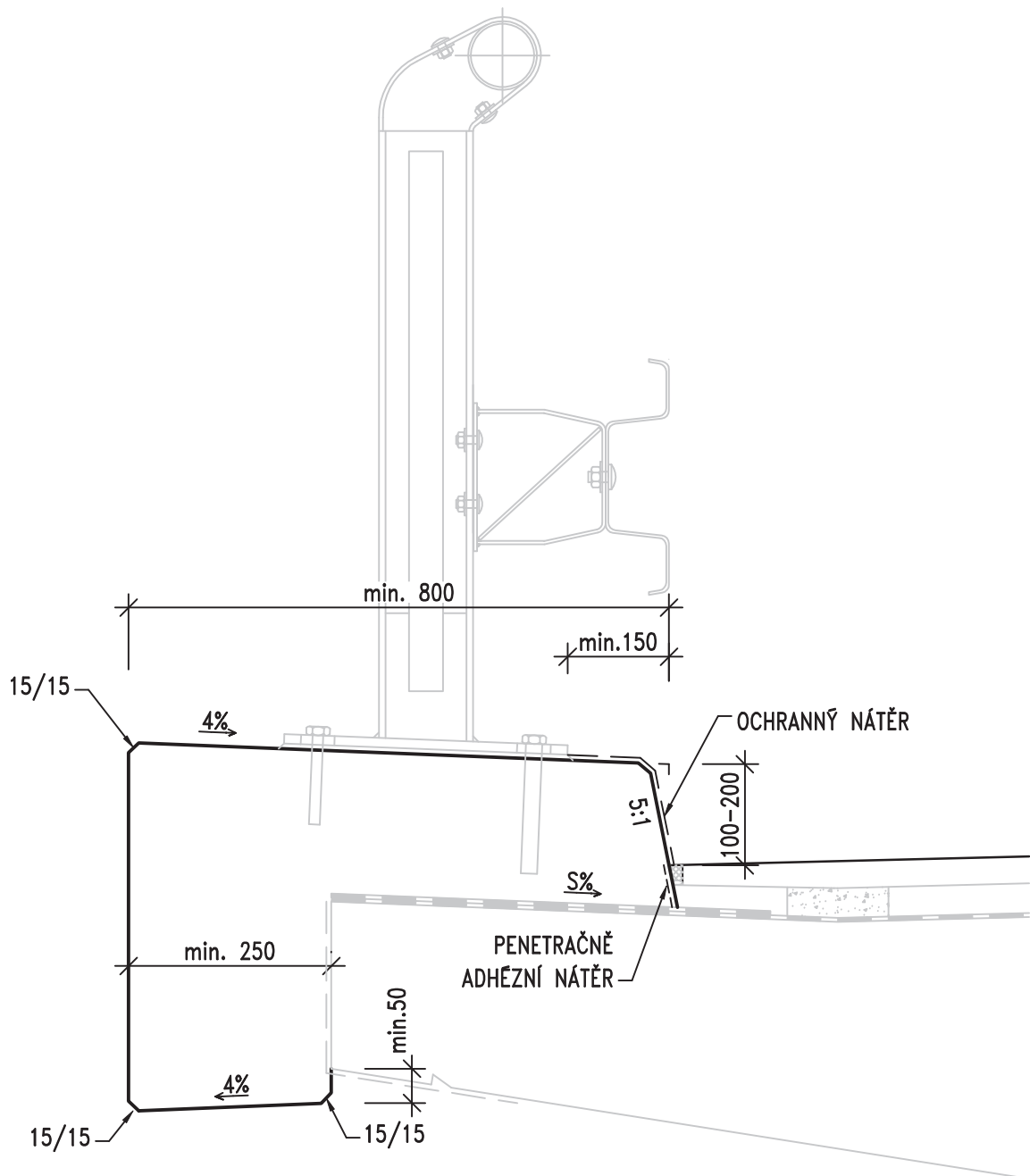

POZNÁMKY:

1. PROSTOROVÉ USPOŘÁDÁNÍ A PŘÍČNÝ SKLON S MOSTOVKY POD ŘÍMSOU VIZ VL ŘADY 100
2. TVAR A VÝŠKA OBRUBY MUSÍ BÝT VE SHODĚ S TPV POUŽITÉHO SVODIDLA NEBO ZÁBRADELNÍHO SVODIDLA A JEHO KOTVENÍ. DOPORUČENÝ SKLON OBRUBNÍKU JE 5:1
3. POVRCHOVÁ ÚPRAVA ŘÍMSY JE BEZ STRIÁŽE
4. IZOLACE POD ŘÍMSOU A ODVODNĚNÍ IZOLACE – VIZ VL 403.45 A VL ŘADY 406
5. KOTVENÍ ŘÍMSY – VIZ VL 402.02 A VL 402.03
6. SVODIDLO SVODNICOVÉHO TYPU VIZ TP 203
7. OCHRANNÝ NÁTĚR – TYP S4 DLE TKP 31
8. PENETRAČNĚ ADHÉZNÍ NÁTĚR DLE TKP 21 SLOUŽÍ PRO ZVÝŠENÍ PŘILNAVOSTI ZÁLIVKY A VOZOVKOVÝCH VRSTEV

ŘADA 400 – MOSTNÍ SVRŠEK
ŘÍMSA SE SVODIDLEM
TVAR A POVRCHOVÁ ÚPRAVA

MD ČR
 ODBOR POZEMNÍCH
 KOMUNIKACÍ

VL 4
401.01a
 01/2020

ŘEZ A - A SE ZKOSENÍM

ŘEZ B - B BEZ ZKOSENÍ

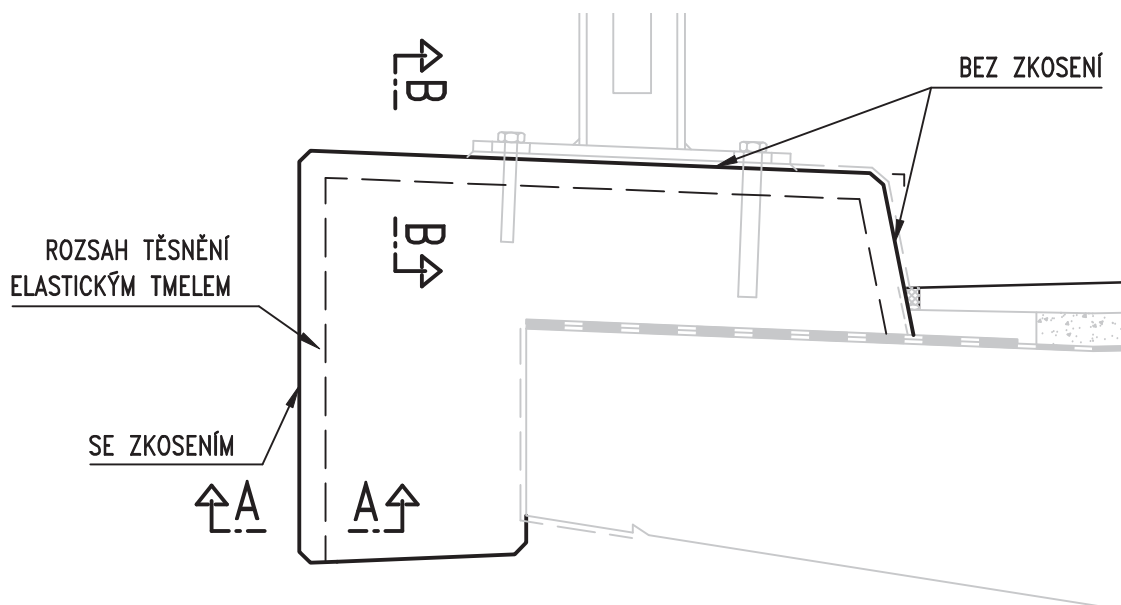
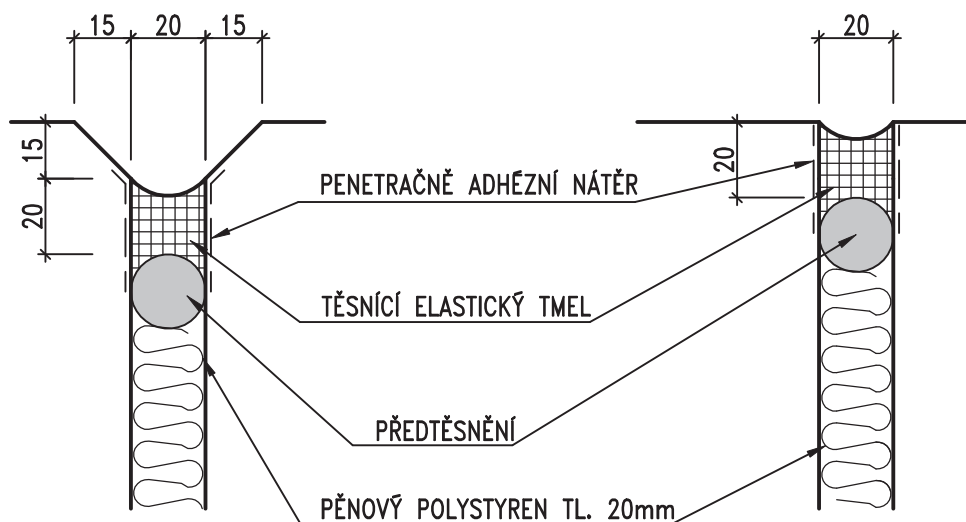

POZNÁMKY:

1. MAXIMÁLNÍ PŘÍPUSTNÝ POHYB VE SPÁŘE ± 5 mm
2. PROFIL PŘEDTĚSNĚNÍ JE PRŮMĚRU O MIN. 10 mm VĚTŠÍ NEŽ ŠÍŘKA SPÁRY
3. PROFIL PŘEDTĚSNĚNÍ JE DO SPÁRY VLOŽEN PO VYBETONOVÁNÍ OBOU ČÁSTÍ ŘÍMSY
4. TĚSNĚNÍ DILATAČNÍ SPÁRY BUDE PROVEDENO TMELEM DLE ČSN ISO 11600 (F-25-HM-M1p)
5. VÝPLŇ SPÁRY - PĚNOVÝ POLYSTYREN EPS - EN 13163 - CS(10)30
6. PŘEDTĚSNĚNÍ - ELASTICKÝ MATERIÁL, NAPŘÍKLAD PĚNOVÝ PE
7. PENETRAČNĚ ADHÉZNÍ NÁTĚR DLE TKP 21 PRO ZVÝŠENÍ PŘILNAVOSTI TMELU
8. NEJPRVE BUDE PROVEDENO TĚSNĚNÍ DILATAČNÍ SPÁRY, TEPRVE PAK BUDE PROVEDENA VOZOVKA A TĚSNĚNÍ PODÉLNÉ SPÁRY MEZI VOZOVKOU A ŘÍMSOU

ŘADA 400 - MOSTNÍ SVRŠEK

TĚSNĚNÍ DILATAČNÍCH SPÁR ŘÍMSY

MD ČR

ODBOR POZEMNÍCH
KOMUNIKACÍ

VL 4

402.21

01/2020

I. VARIANTA: řez diamantovou pilou

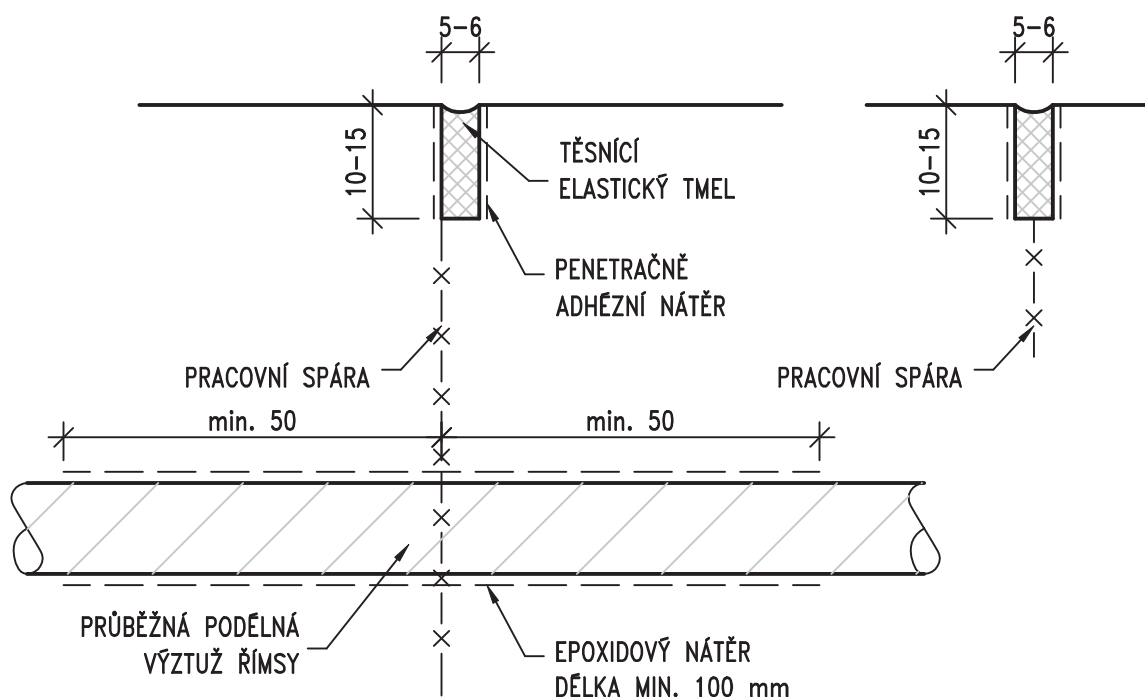

II. VARIANTA: s vloženou lištou

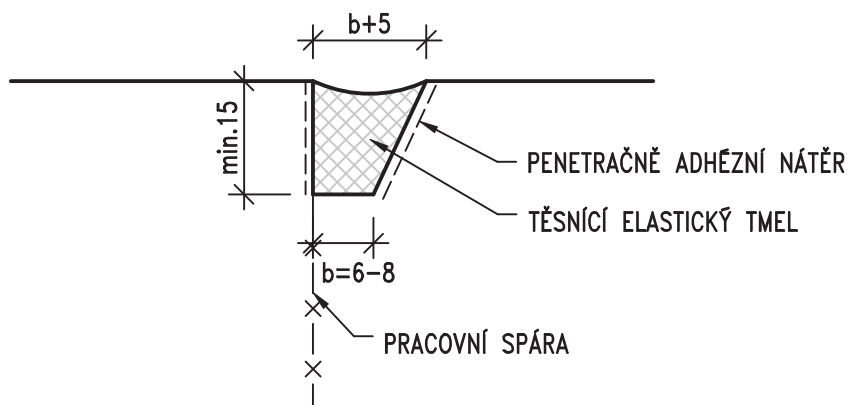

POZNÁMKY:

1. TĚSNĚNÍ SPÁRY BUDE PROVEDENO TMELEM DLE ČSN ISO 11600 (F-25-HM-M1p)
2. ROZSAH TĚSNĚNÍ SPÁRY VIZ VL 402.21
3. PROTIKOROZNÍ OCHRANA BETONÁŘSKÉ VÝZTUŽE JE POMOCÍ EPOXIDOVÉHO NÁTĚRU MINIMÁLNÍ TLOUŠTKY 80 μm A TO MINIMÁLNĚ 50 mm NA OBĚ STRANY OD SPÁRY
4. PENETRAČNĚ ADHÉZNÍ NÁTĚR DLE TKP 21 PRO ZVÝŠENÍ PŘILNAVOSTI TMELU
5. NEJPRVE BUDE PROVEDENO TĚSNĚNÍ PRACOVNÍ SPÁRY, TEPRVE PAK BUDE PROVEDENA VOZOVKA A TĚSNĚNÍ PODÉLNÉ SPÁRY MEZI VOZOVKOU A ŘÍMSOU

ŘADA 400 - MOSTNÍ SVRŠEK

TĚSNĚNÍ PRACOVNÍCH SPÁR ŘÍMSY

MD ČR

ODBOR POZEMNÍCH
KOMUNIKACÍ

VL 4

402.22

01/2020

KAMENNÝ ODRAZNÝ OBRUBNÍK

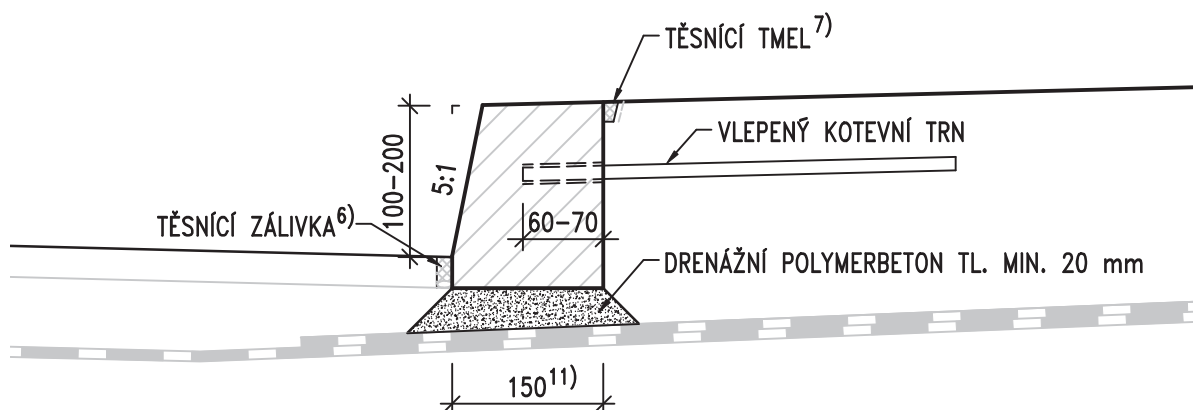

KAMENNÝ PŘEJÍZDNÝ OBRUBNÍK

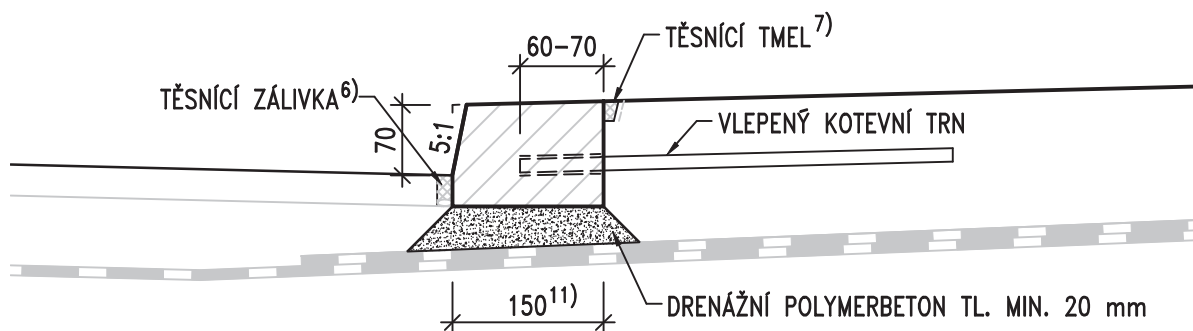

POZNÁMKY:

1. PROSTOROVÉ USPOŘÁDÁNÍ, VÝŠKA OBRUBY, PŘÍČNÝ SKLON MOSTOVKY POD ŘÍMSOU A POVRCHOVÁ ÚPRAVA VIZ VL ŘADY 100
2. IZOLACE POD ŘÍMSOU A ODVODNĚNÍ IZOLACE – VIZ VL 403.45 A VL 406.00
3. KOTVENÍ ŘÍMSY – VIZ VL 402.02 A VL 402.03
4. DRENÁŽNÍ POLYMERBETON (DŘÍVE POD NÁZVEM PLASTBETON) DLE TKP 18
5. ODVODNĚNÍ POD OBRUBNÍKEM MUSÍ BÝT NAPOJENO NA ODVODNĚNÍ IZOLACE (NA ODVODŇOVACÍ TRUBIČKY, ODVODŇOVAČE)
6. TĚSNĚNÍ SPÁRY MEZI VOZOVKOU A OBRUBNÍKEM – VIZ VL 403.42.
7. TĚSNĚNÍ SPÁRY MEZI OBRUBNÍKEM A BETONEM ŘÍMSY – VIZ VL 402.22 VARIANTA S VLOŽENOU LIŠTOU
8. KAMENNÝ OBRUBNÍK Z KAMENE DLE ČSN 72 1860 (TŘÍDA JAKOSTI "I" V PROSTŘEDÍ XF4, "II" V OSTATNÍM PROSTŘEDÍ)
9. KOTEVNÍ TRN $\varnothing 14$ mm, DL. 550 mm, PO 500 mm, PROTIKOROZNÍ OCHRANA DLE TKP 19B NEBO Z KOROZIVZDORNÉ OCELI DLE TKP 19A
10. VLEPENÍ KOTEVNÍCH TRNŮ DO OBRUBNÍKU DLE ČSN EN 1504-6
11. POD ZÁBRADELNÍM SVODIDLEM LZE ŠÍŘKU OBRUBNÍKU ZMENŠIT AŽ NA 120 mm

ŘADA 400 – MOSTNÍ SVRŠEK

KOTVENÍ KAMENNÉHO OBRUBNÍKU

MD ČR
ODBOR POZEMNÍCH
KOMUNIKACÍ

VL 4
402.32
01/2020

ALTERNATIVA PRO DVOUVRSTVOU VOZOVKU

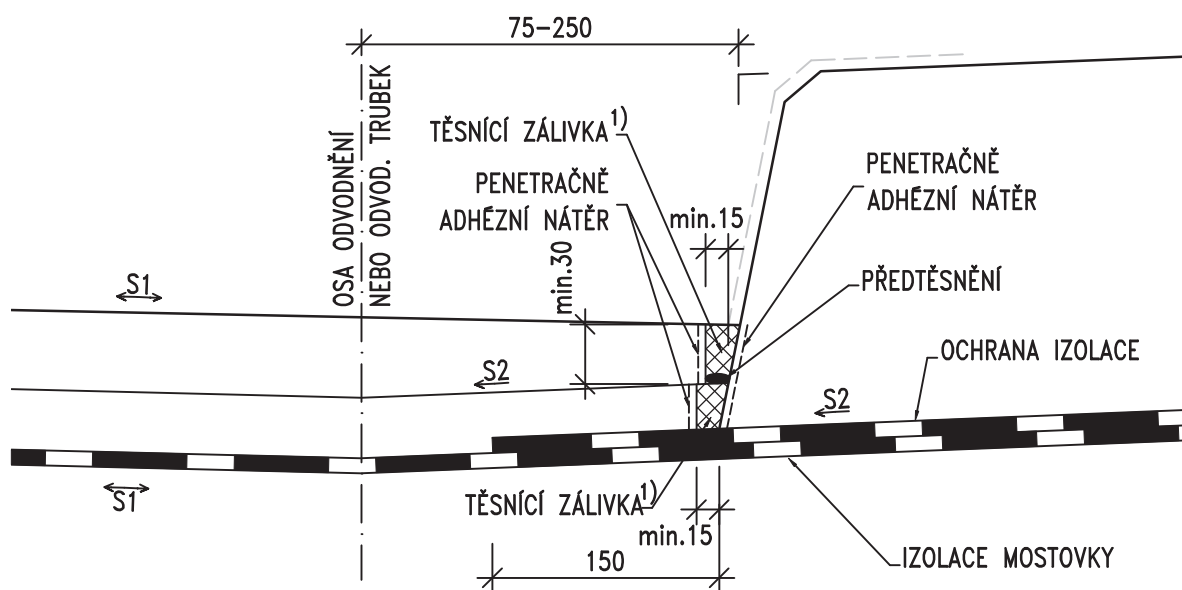

ALTERNATIVA PRO TŘÍVRSTVOU VOZOVKU

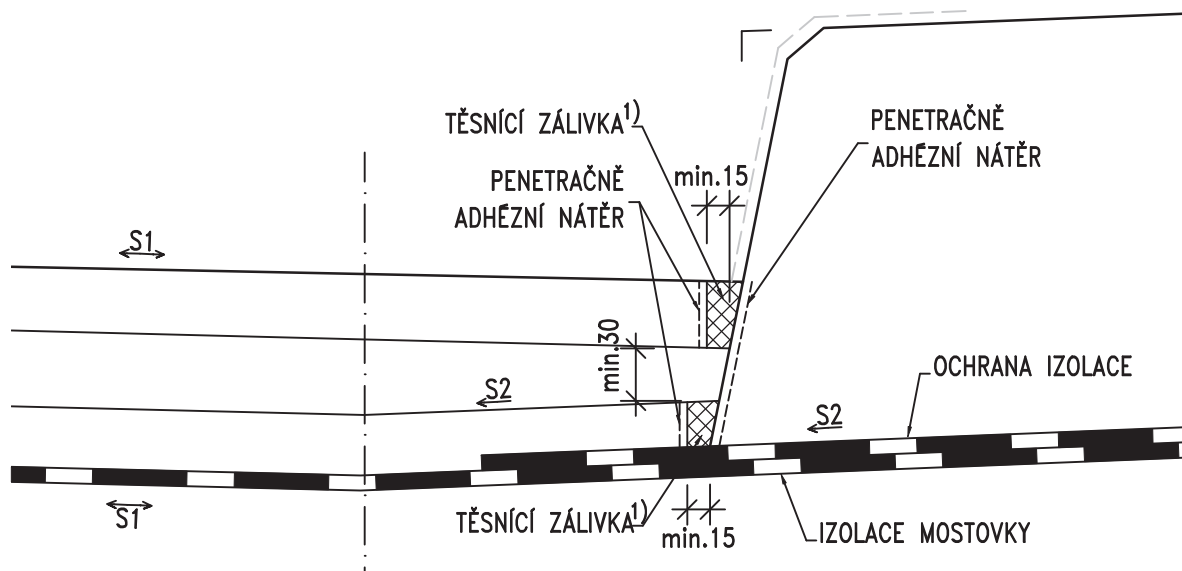

POZNÁMKY:

1. TĚSNÍCÍ ASFALTOVÁ ZÁLIVKOVÁ HMOTA DLE TKP 21, POMĚR VÝŠKY ZÁLIVKY K ŠÍŘCE JE $\sim 1,5:1$
2. PŘEDTĚSNĚNÍ – PROFIL Z PĚNOVÉHO POLYETYLENU O 10 mm VĚTŠÍ NEŽ ŠÍŘKA SPÁRY
3. PENETRAČNĚ ADHÉZNÍ NÁTĚR DLE TKP 21 PRO ZVÝŠENÍ PŘILNAVOSTI TMELU
4. IZOLACE MOSTOVKY – CELOPLOŠNĚ NATAVENÝ ASFALTOVÝ IZOLAČNÍ PÁS
5. OCHRANA IZOLACE VIZ VL 403.45
6. PŘÍČNÝ SKLON S1 ODPOVÍDÁ POŽADOVANÉMU PŘÍČNĚMU SKLONU KOMUNIKACE A MŮŽE SMĚŘOVAT K ŘÍMSE I OD ŘÍMSY
7. PŘÍČNÝ SKLON MOSTOVKY POD ŘÍMSOU JE PRO HORNÍ STRANU DLE SKLONU VOZOVKY, ALE MINIMÁLNĚ 2.5%, A PRO DOLNÍ STRANU PROTISPÁD MINIMÁLNĚ 4% VIZ VL ŘADY 100
8. ÚPRAVA BEZ ODVODŇOVACÍHO PROUŽKU SE PROVÁDÍ NA ZÁKLADĚ HYDROTECHNICKÉHO VÝPOČTU
9. V OBLASTI U PŘÍČNĚ SPÁRY ŘÍMSY BUDE PROVEDENO NEJPRVE TĚSNĚNÍ TĚTO SPÁRY, TEPRVE PAK BUDE PROVEDENO TĚSNĚNÍ PODÉLNĚ SPÁRY MEZI VOZOVKOU A ŘÍMSOU VIZ VL 402.21, VL 402.22 A VL 402.23

ŘADA 400 – MOSTNÍ SVRŠEK

TĚSNĚNÍ SPÁRY PODĚL OBRUBNÍKU

MD ČR

ODBOR POZEMNÍCH
KOMUNIKACÍ

VL 4

403.42

01/2020

ALTERNATIVA 1

KROK 1.1

CELOPLOŠNĚ NATAVENÝ ASFALTOVÝ IZOLAČNÍ PÁS

HRANA OBRUBNÍKU

BUDOUCÍ ŘÍMSA

200

KROK 1.2

OCHRANA IZOLACE KLADENÁ V PŘÍČNÉM SMĚRU BEZ VZÁJEMNÉHO PŘEKRYTÍ, V ŠÍŘCE OD 0.1 m ZA HRANOU OBRUBNÍKU NEBUDE JIŽ PŘILEPENÁ

BUDOUCÍ ŘÍMSA

100 200

KROK 1.3

ZAŘÍZNUTÍ NEPŘILEPENÉ ČÁSTI OCHRANY IZOLACE

NOVÁ ŘÍMSA

100 100

KROK 1.4

IZOLACE MOSTOVKY

STYK SE ZAHLADÍ ŠPACHTLÍ

NOVÁ ŘÍMSA

100 100

ALTERNATIVA 2

KROK 2.1

HRANA OBRUBNÍKU

NENATAVENÁ ČÁST NATAVENÁ ČÁST

BUDOUCÍ ŘÍMSA

ASFALTOVÝ IZOLAČNÍ PÁS

500 200

KROK 2.2

OCHRANA IZOLACE CELOPLOŠNĚ PŘILEPENÁ

BUDOUCÍ ŘÍMSA

550 150

KROK 2.3

CELOPLOŠNĚ NATAVENÁ IZOLACE MOSTOVKY

ODKLOPENÁ NENATAVENÁ ČÁST IZOLACE MOSTOVKY

NOVÁ ŘÍMSA

~150 50 150

KROK 2.4

ODKLOPENÁ ČÁST IZOLACE SE CELOPLOŠNĚ NATAVÍ NA IZOLACI A MOSTOVKU

NOVÁ ŘÍMSA

550 150

POZNÁMKY:

1. UVEDENÉ POSTUPY PLATÍ PRO PROVEDENÍ IZOLACE POD MONOLITICKÝMI ČÁSTMI ŘÍMS V TAKOVÉM PŘÍPADĚ, KDY JE ODŮVODNĚNÉ ZHOTOVENÍ ŘÍMS PŘED PROVEDENÍM IZOLACE V CELÉ PLOŠE MOSTOVKY
2. IZOLACE MOSTOVKY – CELOPLOŠNĚ NATAVENÝ ASFALTOVÝ IZOLAČNÍ PÁS DLE TKP 21
3. OCHRANA IZOLACE – ASFALTOVÝ PÁS S HLINÍKOVOU VLOŽKOU CELOPLOŠNĚ LEPEŇ DO ASFALTOVÉHO NÁTĚRU ZA HORKA

ŘADA 400 – MOSTNÍ SVRŠEK

NAPOJENÍ IZOLACE U ŘÍMSY

MD ČR

ODBOR POZEMNÍCH
KOMUNIKACÍ

VL 4

403.45

01/2020